

J'assemble des meubles en ligne



AVEC LES CONSEILS

LEROYMERLIN
...et vos envies
prennent Vie!

www.leroymerlin.fr

1

Les différents types d'assemblage

Les assemblages **en angle** ou en **croix** permettent un assemblage solide pour les éléments porteurs du meuble.

Ils peuvent être réalisés de façon définitive ou démontable, invisible ou visible.

Pour ce point veuillez vous reporter à notre fiche "Réussir l'assemblage des meubles assemblages en angle".

Les assemblages **en ligne** rapprochent plusieurs éléments sur le même plan.

Ils seront utilisés pour les tables ou plans de travail.

Les **systèmes d'accrochage de meuble** s'utilisent pour les éléments de cuisine ou de salle de bains par exemple.

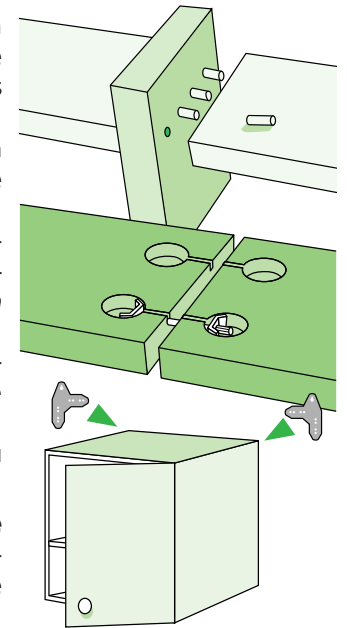

2

Quel type de bois choisir ?

Le **MDF** (MEDIUM (R)) composé de fibres de densité moyenne permet des utilisations diverses. Les chants de ce panneau sont parfaitement lisses et sa texture très fine autorise une découpe et un travail aisés. Il peut être laqué ou teinté.

Le **contreplaqué** composé d'au moins 3 couches minces de bois se prête à la réalisation d'étagères par sa stabilité. Les versions d'ébénisterie en plaquage d'essence noble (chêne, hêtre) sont idéales pour la réalisation de meubles décoratifs.

L'**aggloméré** et le **Mélaminé**, très économiques, composés de particules compressées se distinguent par un vaste choix en épaisseur (5 à 40 mm) en qualité standard, humide ou extérieur et avec différents types de finition.

Le **Latté** est composé de 2 couches de bois rigidifiées par des lattes. Ce bois s'utilise de préférence pour des réalisations simples comme un plan de travail, un plateau de table.

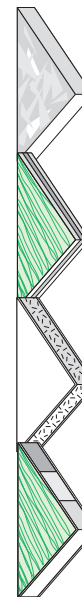

3 Les assemblages en ligne

Préconisées pour les plans de travail et les tables, les ferrures d'assemblages permettent un démontage facile.

Indication

La ferrure nécessite un parfait alignement des trous.

Nous vous conseillons de choisir une épaisseur de bois de 22 mm minimum.

Elle se positionne sous le plan de travail, pour une largeur de plan supérieure à 60 cm, poser 2 ferrures.

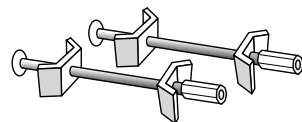

LES OUTILS

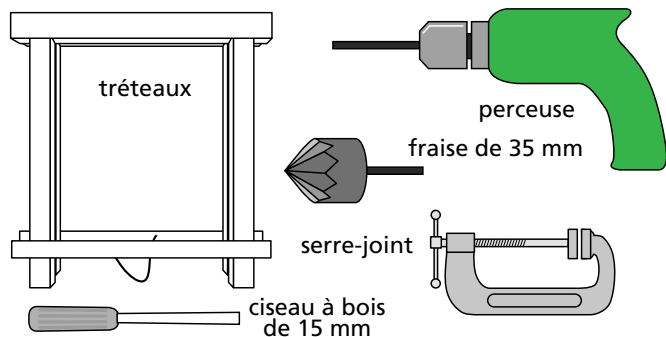

La pose

- 1 Placer les 2 panneaux à assembler sur les tréteaux en les fixant avec les serre-joints, face visible ou décorative vers le bas.

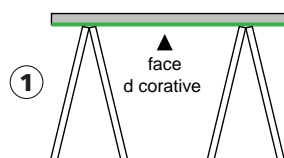

- 2 Sur chaque panneau à assembler, à 3 cm du bord, marquer d'une croix l'endroit souhaité de pose de ferrure. Vérifier que les 2 croix soient alignées.

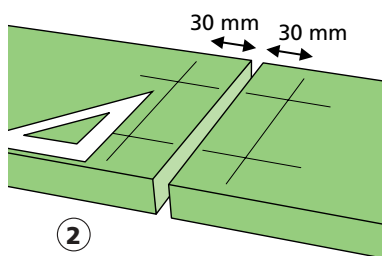

- 3 En utilisant une fraise de diamètre 35 mm, percer à l'endroit des 2 croix sur 2 cm.

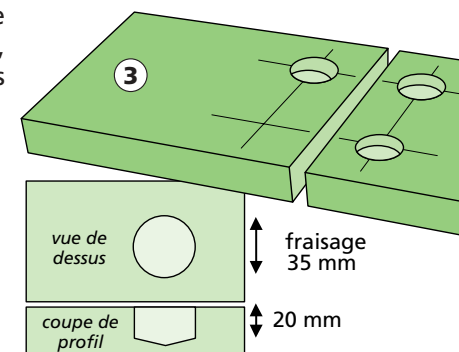

- 4 A partir du bord de chaque panneau, avec un ciseau à bois de 15 mm, percer une tranchée de 15 mm de profondeur jusqu'aux croix. Vérifier l'alignement des 2 tranchées.

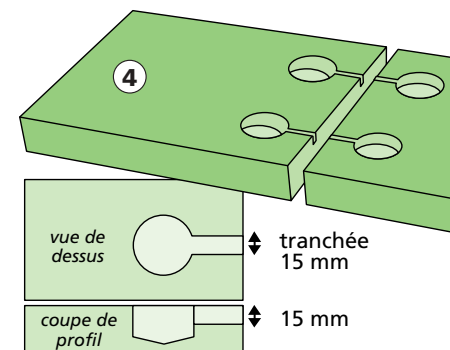

- 5 Juxtaposer alors les 2 panneaux. Placer dans l'un des trous borgnes, la patte de la ferrure avec sa tige.

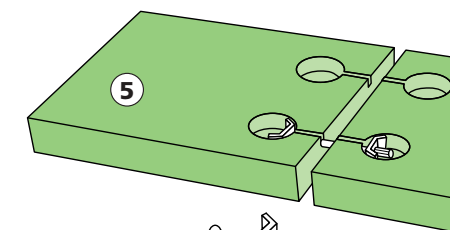

- 6 Dans le trou en vis à vis, serrer la tige filetée avec le boulon. Les panneaux peuvent ainsi facilement se démonter en dévissant le boulon.

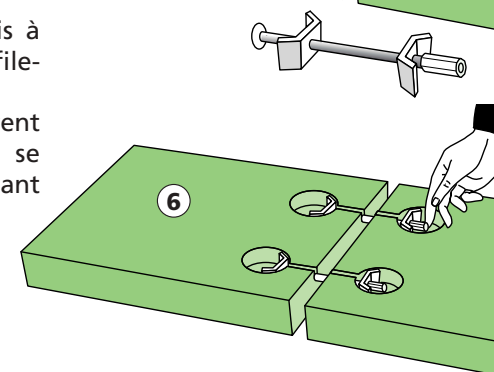

UN CONSEIL

Une fois les assemblages réalisés, nous vous conseillons de resserrer les éléments après 3 semaines d'utilisation.

4 Les systèmes d'accrochage de meubles

Indication

Les systèmes d'accrochage de meuble permettent à tout moment de déposer les éléments fixés. Le choix des chevilles utilisées pour le maintien des supports ou crochet au mur revêt ici une importance particulière. Le type de chevilles à utiliser dépend du type de mur.

Pour un mur en cloison plaques de plâtre, préférer des chevilles de type à ailettes métalliques et vis à métaux.

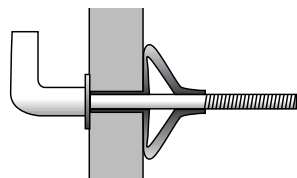

Pour un mur en béton ou briques, utiliser des chevilles à ancrage en plastique ou en métal.



Les chevilles d'ancrage en métal, plus résistantes, s'agrippent à la paroi grâce à ses ailettes qui s'écartent.



- Pour un assemblage avec patte mâle et femelle, utiliser les profils Z

Indication

Système d'accroche classique, simple et résistant. Profil "Z" d'accrochage.

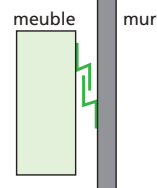
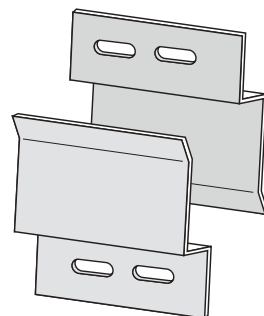

LES OUTILS

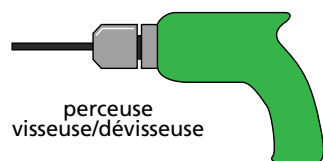

perceuse
visseuse/dévisseuse

La pose

- 1 Fixer en haut de chaque côté du meuble les pattes mâles. Utiliser des vis de 4 ou 5 mm.
- 2 A l'aide du niveau à bulle et d'un crayon de bois, déterminer la hauteur de fixation de l'élément à accrocher. Fixer en respectant l'écartement des supports mâles et des pattes femelles.

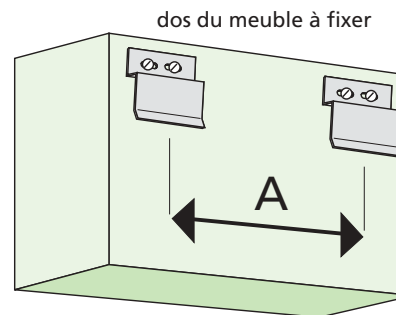

A=B

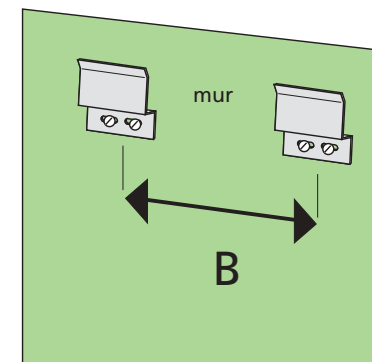

- Pour un assemblage avec patte d'angle et crochet au mur, utiliser les attaches en coin

Indication

Le principe de fixation est similaire au profil Z, mais ici le meuble repose sur un crochet à fixer au mur. Grâce à ses plus nombreux points de fixation, ce système convient pour des éléments plus lourds.

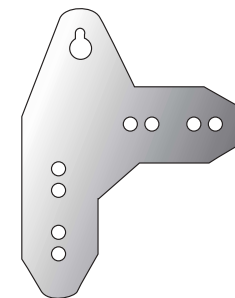

La pose

Fixer aux coins supérieurs du meuble, les pattes d'accrochage. Déterminer la hauteur de fixation de l'élément à accrocher. Fixer solidement les crochets dans le mur en respectant l'écartement des pattes.

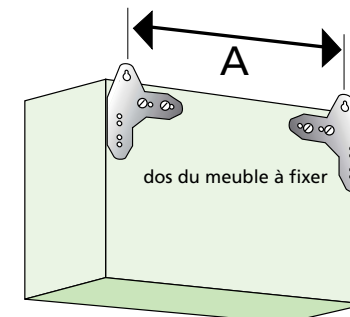

A = écart entre crochets sur le mur

• Pour un assemblage ajustable latéralement, utiliser le système d'attache réglable

Indication

Ce système permet, une fois l'accrochage réalisé, d'ajuster latéralement votre meuble. Il autorise un rattrapage.



LES OUTILS

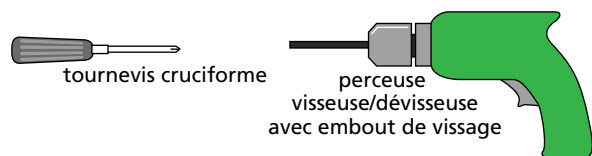

tournevis cruciforme

perceuse
visseuse/dévisseuse
avec embout de vissage

La pose

- 1 Percer dans les coins hauts du fond du meuble un carré de 22 mm par 33 mm pour laisser passer l'attache.

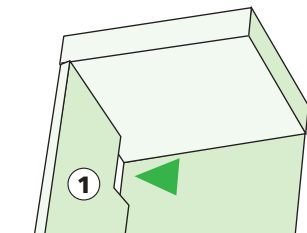

- 2 Fixer le système dans le coin supérieur à l'intérieur du meuble.

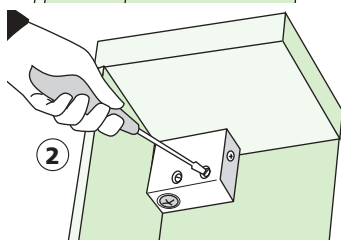

- 3 Fixer solidement les attaches dans le mur en respectant l'écartement. (A=B)

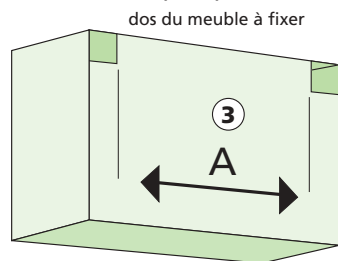

dos du meuble à fixer

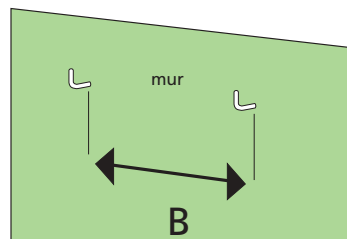

- 4 Ajuster l'élément avec la vis de réglage.

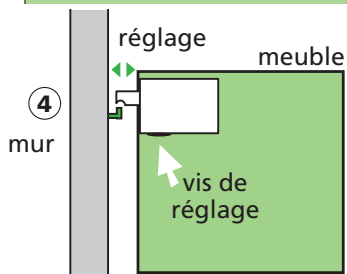

5 Les finitions

Adapter des charnières pour une ouverture plus pratique et une fermeture plus sûre de vos portes.

Indication

Choisir le type de charnières en fonction de la position souhaitée de la porte et du type de fermeture plus ou moins souple désiré. Il existe 4 grandes catégories de charnières.

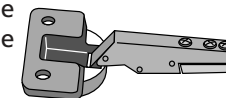

La charnière pour porte rentrante (ép. maxi 19 mm de porte). La porte est alors légèrement en retrait par rapport au meuble.

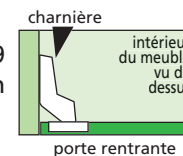

La charnière pour porte à recouvrement (ép. maxi 19 mm de porte). La porte repose sur le montant du meuble.

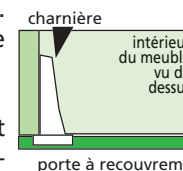

La charnière pour porte à demi-recouvrement (ép. maxi 19 mm de porte). Ce type de charnière convient pour le montage de plusieurs portes juxtaposées.

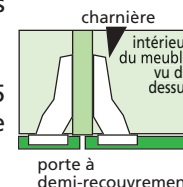

La charnière pour porte spécifique (jusqu'à 5 mm d'épaisseur). Elle permet la pose de porte en verre.

La pose

(Pour une charnière à visser)

Découper sur la porte un trou de 35 mm de diamètre avec une fraise. Placer la charnière dans l'alvéole. Fixer les vis. Sur le montant du meuble, fixer la plaque support. Recouvrir la plaque avec la charnière. Utiliser les vis de réglage.

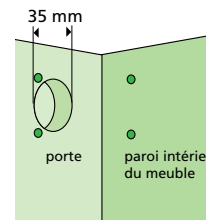

Pour augmenter le recouvrement, tourner la vis A vers la droite. Pour le réglage en profondeur, desserrer la vis B, régler le jeu entre la porte et le côté, revisser.

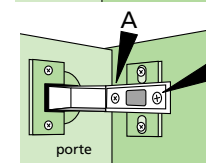

Ajouter boutons ou poignées à votre porte, roulettes aux pieds du meuble...

L'assistance téléphonique
7 jours sur 7
partout en France de 8h à 19h

Vous avez des précisions à demander sur vos chantiers en prévision ou en cours, vous avez un problème technique ou une difficulté de montage... Des techniciens Leroy Merlin vous donnent toutes les solutions par téléphone au

N°Azur 0 810 634 634

PRIX APPEL LOCAL